

INTEX® ΟΔΗΓΙΕΣ ΧΡΗΣΗΣ

Ηλεκτρική αντλία αέρος FastFill™

Μοντέλο AP618A 220V – 240V~ 50Hz 65W

ΣΗΜΑΝΤΙΚΕΣ ΟΔΗΓΙΕΣ ΓΙΑ ΤΗΝ ΑΣΦΑΛΕΙΑ ΣΑ

ΔΙΑΒΑΖΕΤΕ ΠΡΟΣΕΚΤΙΚΑ, ΚΑΤΑΝΟΕΙΤΕ ΚΑΙ ΑΚΟΛΟΥΘΕΙΤΕ ΟΛΕΣ ΤΙΣ ΟΔΗΓΙΕΣ, ΠΡΙΝ ΧΡΗΣΙΜΟΠΟΙΗΣΕΤΕ ΑΥΤΟ ΤΟ ΠΡΟΙΟΝ

! ΠΡΟΣΟΧΗ

- **ΠΟΤΕ ΜΗΝ ΒΑΖΕΤΕ ΕΝΑ ΝΗΠΙΟ ΓΙΑ ΥΠΝΟ ΠΑΝΩ ΣΕ ΣΤΡΩΜΑ ΑΕΡΑ.**
- Μην εισάγετε ποτέ εύφλεκτες ουσίες, όπως, ΠΡΟΪΟΝΤΑ ΕΠΙΚΕΥΗΣ ΕΛΑΣΤΙΚΩΝ ΣΕ ΜΟΡΦΗ ΑΕΡΟΖΟΛ, στο φουσκωτό στρώμα, επειδή ενέχει κίνδυνος ανάφλεξης ή έκρηξης.
- Το προϊόν δεν αποτελεί παιχνίδι. Τα παιδιά δεν επιτρέπεται να αφήνονται χωρίς επίτηρηση, όταν χρησιμοποιούν το φουσκωτό στρώμα.
- Φυλάξτε την τσάντα αποθήκευσης (εάν περιλαμβάνεται) μακριά από μωρά και παιδιά. Η τσάντα αποθήκευσης δεν αποτελεί παιχνίδι. Όταν δεν την χρησιμοποιείτε. Την διπλώνετε και την αποθηκεύετε σε μέρος στο οποίο δεν μπορούν να έχουν πρόσβαση τα παιδιά.
- Μην στεκεσθε, αναπηδάτε ή χρησιμοποιείτε το φουσκωτό στρώμα-κρεβάτι σαν τραμπολίνο.
- Μόνο για οικιακή χρήση. Μόνο για χρήση σε εσωτερικούς χώρους. Μην χρησιμοποιείτε στο νερό ή κοντά στο νερό. Δεν είναι κανενός είδους ραφί.
- Μην το τοποθετείτε δίπλα σε σκαλές, πορτές, ακρες επιπέδων και υφρές, αιχμηρές ή ευθραυστές επιφάνειες. Διατηρείτε επαρκή απόσταση μεταξύ του φουσκωτού στρώματος και άλλων αντικείμενων, προκειμένου να αποφευχθεί οποιαδήποτε παγίδευση.
- Βεβαιώνετε ότι η περιοχή στην οποία θα τοποθετηθεί το στρώμα-κρεβάτι είναι επίπεδη, λεία, οριζόντια και καθαρή από αιχμηρά αντικείμενα που μπορούν να τραυματίσουν το φουσκωτό.
- Κρατάτε τα κατοικίδια μακριά από το φουσκωτό στρώμα-κρεβάτι. Υπάρχει πιθανότητα να το σχίσουν ή να το τραυματίσουν με τα νυχία τους.
- Όταν κοιμάστε στις ακρές του στρώματος, υπάρχει λιγότερη σταθερότητα. Προσπαθήτε να κοιμάστε στη μέση.
- Μην χρησιμοποιείτε την ηλεκτρική αντλία αέρος για περισσότερο από 5 λεπτά κάθε φορά, αφήνετε να περάσουν 15 λεπτά μέχρι να την χρησιμοποιήσετε ξανά.
- Την αποσυνδέετε από το ηλεκτρικό ρεύμα.
- Μην φραζέτε την διόδο του αέρα ή μην εισχωρείτε οποιοδήποτε αντικείμενο μέσα στα ανοίγματα.
- Εάν έχει φθαρεί το καλώδιο τροφοδοσίας, πρέπει να αντικατασταθεί από τον κατασκευαστή ή από εξουσιοδοτημένο τεχνικό, έτσι ώστε να αποφευχθεί οποιαδήποτε ατυχήματα.
- Για να μειώσετε τον κίνδυνο ηλεκτροπληξίας, μην φερέτε ποτε σε επαφή την ηλεκτρική αντλία αέρος με το νερό. Μην την αφήνετε εκτεθειμένη στην βροχή και να την αποθηκεύετε πάντα σε εσωτερικό χώρο.
- Η συσκευή αυτή δεν προορίζεται για χρήση από άτομα (μεταξύ των οποίων και παιδιά) με μειωμένες φυσικές, αισθητηριακές ή διανοητικές ικανότητες, ή έλλειψη εμπειρίας και γνώσης, εκτός εάν υπάρχει επίβλεψη ή τους έχουν δοθεί οδηγίες αναφορικά με τη χρήση της συσκευής από άτομα τα οποία είναι υπεύθυνα για την ασφάλεια τους.
- Τα παιδιά δεν επιτρέπεται να παίζουν με το μηχανήμα. Ο καθαρισμός και η συντήρηση του μηχανήματος δεν επιτρέπονται στα παιδιά, χωρίς επίβλεψη.

ΑΚΟΛΟΥΘΗΣΤΕ ΑΥΤΟΥΣ ΤΟΥΣ ΚΑΝΟΝΕΣ ΚΑΙ ΟΛΕΣ ΤΙΣ ΟΔΗΓΙΕΣ ΠΡΟΣ ΑΠΟΘΥΓΗ ΑΣΦΥΞΙΑΣ, ΚΑΤΑΣΤΡΟΦΗΣ ΠΕΡΙΟΥΣΙΑΣ, ΗΛΕΚΤΡΟΠΛΗΞΙΑΣ, ΕΓΚΑΥΜΑΤΩΝ Η ΑΛΛΩΝ ΤΡΑΥΜΑΤΙΣΜΩΝ.

ΚΡΑΤΗΣΤΕ ΑΥΤΕΣ ΤΙΣ ΟΔΗΓΙΕΣ

ΟΔΗΓΙΕΣ**Γενικά**

- Τα φουσκωτά κρεβάτια είναι σχεδιασμένα για προσωρινή χρήση και ΔΕΝ είναι σχεδιασμένα για να αντικαθιστούν τα παραδοσιακά στρώματα.
- Βεβαιωθείτε ότι η περιοχή είναι επίπεδη, καθαρή, χωρίς αιχμηρά αντικείμενα και κοντά σε πρίζα παροχής ρεύματος.
- Για να μην τρυπήσει το αερόστρωμα, μην το σέρνετε ποτέ πάνω στο έδαφος. Σηκώστε το φουσκωμένο αερόστρωμα για να το μεταφέρετε ή να το μετακινήσετε σε άλλη θέση.
- Δεν απαιτείται κάποια συντήρηση της αντλίας αέρα.
- Καθαρίστε το αερόστρωμα μόνο με ένα καθαρό πανί, βουτηγμένο σε διάλυμα με ήπιο σαπούνι. Μη χρησιμοποιείτε καθόλου χημικές ουσίες.
- Στην περίπτωση επιδιορθώσεων, χρησιμοποιήστε κοινή κόλλα PVC και μπαλώματα. Ένα μπαλώμα/kit επισκευής έχει συμπεριληφθεί στο προϊόν για την επισκευή μικρών διαρροών και οπών. Ανατρέξτε στις οδηγίες στο πίσω μέρος του μπαλώματος/kit επισκευής.

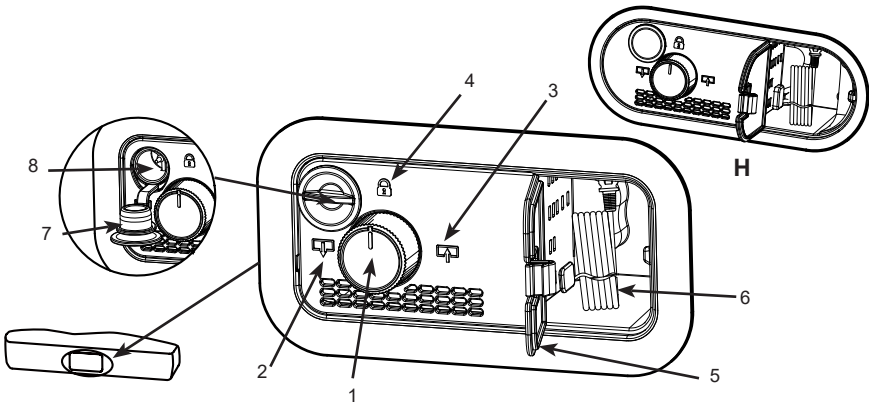
ΚΑΤΑΛΟΓΟΣ ΑΝΑΦΟΡΑ**Περιγραφή εξαρτημάτων:**

- | | | |
|---------------------------------------|--|---------------------------------------|
| 1. Περιστρεφόμενος ρυθμιστής βαλβίδας | 4. Κλειστή θέση / Θέση ανενεργής τρόμπας | 7. Θύρα τάπα για χειροκίνητο φούσκωμα |
| 2. Θέση ξεφουσκώματος | 5. Καπάκι θήκης καλωδίου | 8. Θύρα για χειροκίνητο φούσκωμα |
| 3. Θέση φουσκώματος | 6. Καλώδιο AC | |

ΣΗΜΕΙΩΣΗ: Τα σχέδια είναι μόνο για σκοπούς. Ενδέχεται να μην απεικονίζουν το ακριβές προϊόν. Δεν είναι σε φυσική κλίμακα. Λόγω της πολιτικής συνεχούς βελτίωσης των προϊόντων της, η Intex διατηρεί το δικαίωμα τροποποίησης των προδιαγραφών και της εμφάνισης, κάτι που ενδέχεται να οδηγήσει σε ενημερώσεις του εγχειριδίου οδηγιών, χωρίς προηγούμενη ενημέρωση.

ΚΡΑΤΗΣΤΕ ΑΥΤΕΣ ΤΙΣ ΟΔΗΓΙΕΣ

ΦΟΥΣΚΩΜΑ

1. Αφαιρέστε το καλώδιο τροφοδοσίας από τη θήκη του καλωδίου και συνδέστε το σε μια πρίζα εναλλασσόμενου ρεύματος Βλεπτετε σχημα (1 - 2).

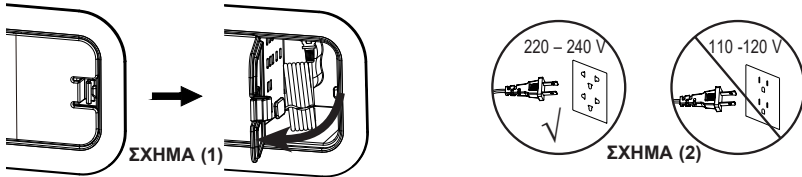

2. Γυρίστε τον περιστρεφόμενο ρυθμιστή βαλβίδας εντελώς δεξιόστροφα μέχρι να σταματήσει. Το φουσκωτό κρεβάτι φουσκώνει. Βλεπτετε σχημα (3).

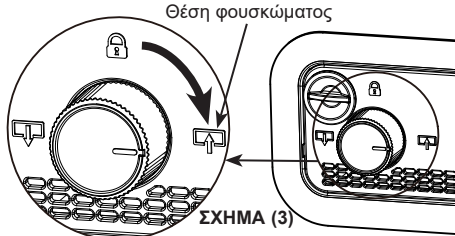

3. Όταν το φουσκωτό στρώμα φουσκώσει εντελώς γυρίστε τον επιλογέα ελέγχου αριστερόστροφα, στη μεσαία θέση, που κλείνει τη βαλβίδα και απενεργοποιεί την τρόμπτα. Βλεπτετε σχημα (4).

ΣΗΜΕΙΩΣΗ: Η περιστροφή του επιλογέα ελέγχου σε οποιαδήποτε κατεύθυνση ενώ η τρόμπτα είναι αποσυνδεδεμένη επιτρέπει στον αέρα να διαφύγει από το φουσκωτό στρώμα. Δείτε το βήμα #4 για τις οδηγίες ρύθμισης σύσφιξης.

Ποτέ να μην αποσυνδέετε το καλώδιο τροφοδοσίας ρεύματος από την πρίζα ηλεκτρικού ρεύματος, ενώ η αντλία βρίσκεται σε λειτουργία. Περιστρέψτε τον επιλογέα ελέγχου στην κλειστή θέση / θέση ανενεργής τρόμπτας προτού αποσυνδέσετε το καλώδιο ρεύματος.

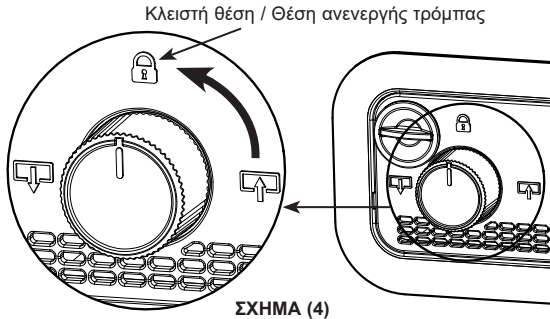

4. Εάν το φουσκωτό στρώμα είναι πολύ σφιχτό, αποδεσμεύστε λίγο αέρα απλά περιστρέφοντας σταδιακά τον επιλογέα ελέγχου αριστερόστροφα μέχρι ο αέρας να αρχίσει να εκφεύγει από τη διόδο αέρα. Όταν το στρώμα είναι όσο σφιχτό πρέπει, γυρίστε πάλι τον επιλογέα ελέγχου στη μέση στην κλειστή θέση / θέση ανενεργής τρόμπτας. Αν μετά απο αυτή την διαδικασία το φουσκωτο σας κρεβάτι γίνει πολυ μαλακο, επαναλαμβάνετε τις κινήσεις που περιγραφονται απο την παραγραφο #2 εως την #4.

ΚΡΑΤΗΣΤΕ ΑΥΤΕΣ ΤΙΣ ΟΔΗΓΙΕΣ

ΣΗΜΑΝΤΙΚΗ ΠΑΡΑΤΗΡΗΣΗ

Σωστο φουσκωμα του στρωματος αερα.

Οι περιβαλλουσες θερμοκρασιες του αερα επηρεαζουν την εσωτερικη πιεση του στρωματος αερα. Σε χαμηλη περιβαλλουσα θερμοκρασια, ο αερας θα συσταλθει εντος του στρωματος αερα και το στρωμα αερα θα ειναι πιο απαλο: προσθεστε αερα, οπως απαιτειται. Σε υψηλη περιβαλλουσα θερμοκρασια, ο αερας εντος του στρωματος αερα θα διασταλει σημαντικα και το στρωμα αερα θα γινει σκληρο και ενδεχεται να σκασει: αποδεσμευστε αερα προς αποφυγη φθορας στο στρωμα αερα η για να ειναι πιο απαλο. Μην αφηνετε το στρωμα αερα εκτεθειμενο σε ακραιες θερμοκρασιες (θερμες η ψυχρες).

Το ξεχειλωμα αποτελεί φυσικό χαρακτηριστικό του βινυλίου. Κατά τη διάρκεια της αρχικής χρήσης το στρώμα ενδέχεται να καταστεί μαλακό και να απαιτηθεί επιπλέον φούσκωμα, προκειμένου να διατηρηθεί η επιθυμητή σκληρότητα. Αυτό αποτελεί φυσιολογικό φαινόμενο, τις πρώτες ημέρες χρήσης. Οι διαστάσεις που δίνονται είναι κατά προσέγγιση και ενδέχεται να ποικιλούν εξαιτίας της θερμοκρασίας του βινυλίου και της θερμοκρασίας του αερα.

περιπτωση, να θεωρηθουν υπευθυνοι για φθορες (οπως τρυπες) στο στρωμα αερα, οι οποιες προκληθηκαν απο αμελεια, φυσιολογικη φθορα η σχισιματα, κακη χρηση η απρο-σεξια, η απο εξωτερικους παραγοντες.

ΞΕΦΟΥΣΚΩΜΑ

1. Συνδέετε το καλώδιο AC σε μια πρίζα ηλεκτρικού ρεύματος. Βλεπετε σχημα (2).
2. Γυρίστε τον περιστρεφόμενο ρυθμιστή βαλβίδας εντελώς αριστερόστροφα μέχρι να σταματήσει. Η τρόμππα ξεφουσκώνει τώρα το φουσκωτό στρώμα. Βλεπετε σχημα (5).

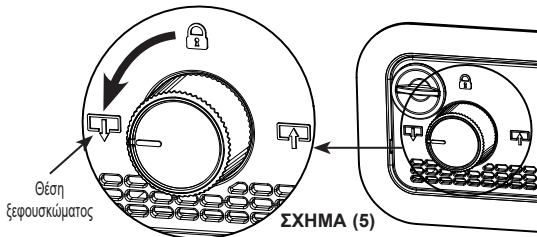

ΣΧΗΜΑ (5)



ΣΧΗΜΑ (6)

3. Όταν αφαιρεθεί όλος ο αέρας από το φουσκωτό στρώμα, γυρίστε τον επιλογέα ελέγχου δεξιόστροφα στη μεσαία θέση, η οποία κλείνει τη βαλβίδα και απενεργοποιεί την αντλία.
4. Αποσυνδέστε το καλώδιο τροφοδοσίας, τυλίξτε το καλώδιο τροφοδοσίας και τοποθετήστε το μέσα στη θήκη του καλωδίου, και στη συνέχεια, κλείστε το κάλυμμα. Βεβαιωθείτε ότι το καλώδιο δεν έχει συστραφεί και δεν έχει κόμπους.
5. Αφού ξεφουσκώσει τελείως το αερόστρωμα, αρχίστε να το τυλίγετε, ξεκινώντας από την πλευρά που βρίσκεται απέναντι από την τρόμππα, και προχωρώντας προς την πλευρά που βρίσκεται η τρόμππα. Βλεπετε σχημα (6).

ΧΕΙΡΟΚΙΝΗΤΟ ΦΟΥΣΚΩΜΑ

Εάν δεν υπάρχει ισχύς ρεύματος μπορεί να χρησιμοποιηθεί μια συνήθης χειροκίνητη τρόμππα ποδιού ή με μπαταρίας, συνδέοντάς την στη χειροκίνητη υποδοχή φουσκώματος. Βλεπετε σχημα (7). Ακολουθήστε τα παρακάτω βήματα:

ΚΡΑΤΗΣΤΕ ΑΥΤΕΣ ΤΙΣ ΟΔΗΓΙΕΣ

- Βεβαιωθείτε ότι το περιστρεφόμενο χειριστήριο βρίσκεται στη θέση κλεισίματος / απενεργοποίησης αντλίας.
- Αφαιρέστε την τάπα από τη θύρα χειροκίνητου φουσκώματος και τοποθετήστε το ακροφύσιο της τρόμπας μέσα στη θύρα. Φουσκώστε το αερόστρωμα στην επιθυμητή σκληρότητα.

29
IO

ΣΗΜΕΙΩΣΗ: Μην Φουσκωνετε παραπτανω απο οσο χρειαζεται. Η στερεότητα πρέπει να είναι περίπου ίδια όπως το επίπεδο που επιτυγχάνεται με την εσωτερική ηλεκτρική τρόμπια.

- Αφαιρέστε το ακροφύσιο από τη θύρα χειροκίνητου φουσκώματος και κλείστε το καπάκι..

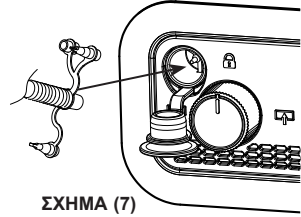

ΣΧΗΜΑ (7)

ΑΠΟΘΗΚΕΥΣΗ

- Ξεφουσκωνετε το προιον ακολουθωντας τις οδηγιες ξεφουσκωματος.
- Διατηρειτε το φουσκωτο στρωμα-κρεβατι σε καθαρο και στεγνο περιβαλλον.
- Απλωστε το κρεβατι οριζωντια με την μερια αναπαυσης να κοιταζει προς τα πανω και ακολουθηστε τα βηματα διπλωματος στις φιγουρες (8 - 12). Το διπλωνετε πολυ προσεκτικα και χαλαρα, χωρις να προκυπτουν ζαρεις. Αποφευγετε να το δενετε σφιχτα, ετσι ωστε να το προστατευετε απο τυχον φθορες.



ΣΧΗΜΑ (8)



ΣΧΗΜΑ (9)



ΣΧΗΜΑ (10)

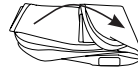

ΣΧΗΜΑ (11)



ΣΧΗΜΑ (12)

ΟΔΗΓΟΣ ΑΝΤΙΜΕΤΩΠΙΣΗΣ ΠΡΟΒΛΗΜΑΤΩΝ

ΠΡΟΒΛΗΜΑ	ΕΛΕΓΧΟΣ	ΙΘΑΝΕΣ ΛΥΣΕΙΣ
Η τρόμπια δεν λειτουργεί	<ul style="list-style-type: none"> • Δεν έχει συνδεθεί σε πρίζα ηλεκτρικού ρεύματος. • Έχει ενεργοποιηθεί η θερμική προστασία του μοτέρ αντλίας. • Η εσωτερική αντλία αέρα είναι ελαττωματική. 	<ul style="list-style-type: none"> • Εξασφαλίστε ότι η αντλία έχει συνδεθεί στη σωστή πρίζα ρεύματος με κατάλληλη ισχύ, κατόπιν γυρίστε τον επιλογέα ελέγχου εντελώς δεξιόστροφα στη θέση φουσκώματος. • Απενεργοποιήστε και απασυνδέστε το καλώδιο ρεύματος από την έξοδο ρεύματος, αφήστε την αντλία χωρίς λειτουργία για περισσότερα από 30 λεπτά πριν συνεχίσετε με τη χρήση της. • Επικοινωνήστε με το σέρβις της Intex για την αντικατάσταση.
Το μοτέρ αντλίας λειτουργεί αλλά το φουσκωτό κρεβάτι δεν φουσκώνει ή ξεφουσκώνει	<ul style="list-style-type: none"> • Η λειτουργία φουσκώματος ή ξεφουσκώματος δεν έχει ξεκινήσει ακόμα. 	<ul style="list-style-type: none"> • Γυρίστε τον επιλογέα ελέγχου εντελώς δεξιόστροφα μέχρι να σταματήσει το φουσκωμα του φουσκωτου στρωματος. Ή γυρίστε εντελώς αριστερόστροφα τον επιλογέα ελέγχου μέχρι να σταματήσει το φουσκωμα του φουσκωτου στρωματος.
Μετά το φούσκωμα εκφεύγει αέρας διαμέσου της διέλευσης αέρα αντλίας ή διαμέσου της υποδοχής χειροκίνητου φουσκώματος	<ul style="list-style-type: none"> • Η διέλευση αέρα αντλίας δεν έχει κλείσει εντελώς. • Το πώμα υποδοχής χειροκίνητου φουσκώματος δεν έχει κλείσει με ασφάλεια. 	<ul style="list-style-type: none"> • Εξασφαλίστε ότι η διέλευση αέρα είναι κλειστή περιστρέφοντας τον επιλογέα ελέγχου στη μεσαία κλειστή θέση / θέση ανεργής τρόμπας. • Ωθήστε το πώμα σφιχτά μέσα στην υποδοχή χειροκίνητου φουσκώματος.

©2025 Intex Marketing Ltd. - Intex Development Co. Ltd. - Intex Recreation Corp. All rights reserved/Tous droits réservés/Todos los derechos reservados/Alle Rechte vorbehalten. Printed in China/Imprimé en Chine/Impreso en China/Gedruckt in China.

®™ Trademarks used in some countries of the world under license from®™ Marques utilisées dans certains pays sous licence de/Marcas registradas utilizadas en algunos países del mundo bajo licencia de/Warenzeichen verwendet in einigen Ländern der Welt in Lizenz von/Intex Marketing Ltd. to/a/an Intex Development Co. Ltd., Hong Kong & Intex Recreation Corp., P.O. Box 1440, Long Beach, CA 90801 • Distributed in the European Union by/ Distribué dans l'Union Européenne par/Distribuido en la unión Europea por/Vertrieb in der Europäischen Union durch/Intex Trading B.V., Ettensweg 46, 4706 PB Roosendaal - The Netherlands • Distributed in the UK by UniteX Service (UK) Limited, 124 City Road, London, England, EC1N 2NX, UK. www.intexcorp.com

INTEX®

ΚΡΑΤΗΣΤΕ ΑΥΤΕΣ ΤΙΣ ΟΔΗΓΙΕΣ