

Greek

39
IO

INTEX® ΟΔΗΓΙΕΣ ΧΡΗΣΗΣ

FastFill™ Επαναφορτιζόμενη αντλία πολλαπλών χρήσεων

Μοντέλο I637 3.7V== 33W

ΣΗΜΑΝΤΙΚΕΣ ΟΔΗΓΙΕΣ ΓΙΑ ΤΗΝ ΑΣΦΑΛΕΙΑ ΣΑ

ΔΙΑΒΑΣΤΕ ΠΡΟΣΕΚΤΙΚΑ, ΚΑΤΑΝΟΕΙΤΕ ΚΑΙ ΑΚΟΛΟΥΘΕΙΤΕ ΟΛΕΣ ΤΙΣ ΟΔΗΓΙΕΣ, ΠΡΙΝ ΧΡΗΣΙΜΟΠΟΙΗΣΤΕ ΑΥΤΟ ΤΟ ΠΡΟΙΟΝ



ΠΡΟΣΟΧΗ

- **ΠΟΤΕ ΜΗΝ ΒΑΖΕΤΕ ΕΝΑ ΝΗΠΙΟ ΓΙΑ ΥΠΝΟ ΠΛΑΝΩ ΣΕ ΣΤΡΩΜΑ ΑΕΡΑ.**
- Μην εισάγετε ποτέ εύφλεκτες ουσίες, όπως, ΠΡΟΪΟΝΤΑ ΕΠΙΚΕΥΗΣ ΕΛΑΣΤΙΚΩΝ ΣΕ ΜΟΡΦΗ ΑΕΡΟΖΟΛ, στο φουσκωτό στρώμα, επειδή ενέχει κίνδυνος ανάφλεξης ή έκρηξης.
- Το προϊόν δεν αποτελεί παιχνίδι. Τα παιδιά δεν επιτρέπεται να αφήνονται χωρίς επίτηρηση, όταν χρησιμοποιούν το φουσκωτό στρώμα.
- Φυλάξτε την τσάντα αποθήκευσης (εάν περιλαμβάνεται) μακριά από μωρά και παιδιά. Η τσάντα αποθήκευσης δεν αποτελεί παιχνίδι. Όταν δεν την χρησιμοποιείτε. Την διπλώνετε και την αποθηκεύετε σε μέρος στο οποίο δεν μπορούν να έχουν πρόσβαση τα παιδιά.
- Μην στεκεστέ, αναπηδάτε η χρησιμοποιείτε το φουσκωτό στρώμα-κρεβάτι σαν τραμπολίνο.
- Μόνο για οικιακή χρήση. Μην χρησιμοποιείτε στο νερό ή κοντά στο νερό. Δεν είναι κανενός είδους ραφτ.
- Μην το τοποθετείτε δίπλα σε σκαλες, πορτες, ακρες επιπέδων και υγρες, αιχμηρες η ευθραυστες επιφανειες. Διατηρείτε επαρκή απόσταση μεταξύ του φουσκωτού στρώματος και άλλων αντικειμένων, προκειμένου να αποφευχθεί οποιαδήποτε παγίδευση.
- Βεβαιώνετε ότι η περιοχή στην οποία θα τοποθετηθεί το στρώμα-κρεβάτι είναι επίπεδη, λεία, οριζόντια και καθαρή από αιχμηρά αντικείμενα που μπορούν να τραυματίσουν το φουσκωτό.
- Κρατάτε τα κατοικίδια μακριά από το φουσκωτό στρώμα-κρεβάτι. Υπάρχει πιθανότητα να το σχίσουν ή να το τραυματίσουν με τα νύχια τους.
- Όταν κοιμάστε στις ακρες του στρώματος, υπάρχει λιγότερη σταθερότητα. Προσπαθείτε να κοιμάστε στη μέση.
- Να μην ρίπτεται σε νερό και να μην εκτίθεται σε βροχή ή νερό.
- Μην κατευθύνετε το ρεύμα αέρα στο πρόσωπο ή το σώμα.
- Μην θέτετε σε λειτουργία την αντλία αέρα (τρόμπα) για περισσότερα από 8 λεπτά κάθε φορά (η αντλία αέρα απενεργοποιείται μετά από 8 λεπτά συνεχούς λειτουργίας). Αφήνετε την αντλία να κρυώνει για τουλάχιστον 10 λεπτά ανάμεσα στους κύκλους χρήσης.
- Αποσυνδέστε το μηχανήμα από την πρίζα, όταν δεν το χρησιμοποιείτε.
- Για να μειώσετε τον κίνδυνο ηλεκτροπληξίας, μην φερετε ποτε σε επαφη την ηλεκτρικη αντλια αερος με το νερο. Μην την αφήνετε εκτεθειμένη στην βροχή και να την αποθηκεύετε πάντα σε εσωτερικό χώρο.
- Μην φραζετε την διοδο του αερα η μην εισχωρετε οποιοδηποτε αντικειμενο μεσα στα ανοιγματα.
- Αυτό το μηχανήμα μπορεί να χρησιμοποιηθεί από παιδιά ηλικίας άνω των 8 ετών και από άτομα με μειωμένες σωματικές, αισθητήριες ή διανοητικές ικανότητες ή έλλειψη εμπειρίας και γνώσης, εφόσον τους έχουν δοθεί οδηγίες για την ασφαλή χρήση της συσκευής και βρίσκονται υπό επίβλεψη ή καθοδήγηση και να κατανοούν τις κινδύνους που συνεπάγεται.
- Τα παιδιά δεν επιτρέπεται να παίζουν με το μηχανήμα. Ο καθαρισμός και η συντήρηση του μηχανήματος δεν επιτρέπονται στα παιδιά, χωρίς επίβλεψη.

ΤΗΡΕΙΤΕ ΤΟΥΣ ΚΑΝΟΝΕΣ ΚΑΙ ΟΛΕΣ ΤΙΣ ΟΔΗΓΙΕΣ ΓΙΑ ΤΗΝ ΑΠΟΦΥΓΗ ΥΛΙΚΩΝ ΖΗΜΙΩΝ, ΗΛΕΚΤΡΟΠΛΗΞΙΑΣ, ΕΓΚΑΥΜΑΤΩΝ Ή ΆΛΛΩΝ ΤΡΑΥΜΑΤΙΣΜΩΝ.

ΚΡΑΤΗΣΤΕ ΑΥΤΕΣ ΤΙΣ ΟΔΗΓΙΕΣ

Σελίδα 1

Γενικά

- Για τη φόρτιση της μπαταρίας της αντλίας αέρα, απαιτείται εξωτερικός προσαρμογέας τροφοδοσίας (δεν περιλαμβάνεται). Η αντλία δεν μπορεί να λειτουργήσει κατά τη διάρκεια της φόρτισης.
- Εξασφαλίστε ότι η απόδοση του εξωτερικού ανάπτορα ισχύος, όπως είναι ένας ανάπτορας τοίχου USB, ένας φορητός φορτιστής USB, ένας φορτιστής αυτοκινήτου 12V ή μια θύρα USB, έχει ισχύ 5V / 1A ή μεγαλύτερη για τη βέλτιστη λειτουργία.
- Συνιστάται η πρώτη φόρτιση να διαρκέσει 2-3 ώρες, με χρήση επιτοίχιου φορτιστή USB, με ονομαστική τιμή 5V / 1A ή υψηλότερη.
- Μια πλήρως φορτισμένη μπαταρία παρέχει 12-15 λεπτά λειτουργίας.
- Μέγιστη ροή αέρα: 350 (L/Min) / 12.4 (CFM) σε πλήρη φόρτιση.
Μέγιστη πίεση αέρα: 3 KPa / 0.43 psi σε πλήρη φόρτιση.
- Η αντλία αφαιρείται επίσης για το φουσκωμα προϊόντων με συνολικό όγκο αέρα που δεν υπερβαίνει τα 2 m³ / 71 ft³, όπως φουσκωτές μπάλες παραλίας, σωσίβια, σαμπρέλες, φουσκωτά τύπου Ride-on, φουσκωτά παιχνίδια, παιδικές πισίνες, μονά ή διπλά φουσκωτά στρώματα ή πολυθρόνες, υπέρδιπλα φουσκωτά στρώματα ύπνου ή στρωματάκια κάμπινγκ).
- Οι μπαταρίες είναι μόνιμα τοποθετημένες στην τρόμπτα και δεν αφαιρούνται ή αντικαθίστανται. Καθώς η αντλία εξασθενεί από τη χρήση, επαναφορτίζετε τις μπαταρίες. Μην περιμένετε μέχρι να αποφορτιστούν πλήρως.
- Μην απορρίπτετε την τρόμπτα και τις μπαταρίες της σε φωτιά. Ελέγξτε τους τοπικούς κανονισμούς για τις αντίστοιχες οδηγίες απόρριψης.
- Η θέση «Ο» ΑΠΕΝΕΡΓΟΠΟΙΕΙ την αντλία και είναι επίσης η θέση λειτουργίας ΕΠΑΝΑΦΟΡΤΙΣΗΣ.
- Ποτέ μη φορτίζετε την μπαταρία ενώ η αντλία βρίσκεται σε λειτουργία.
- Κρατάτε το προϊόν μακριά από ζέστη και το άμεσο φως του ήλιου.
- Δεν απαιτείται κάποια συντήρηση της αντλίας αέρα.

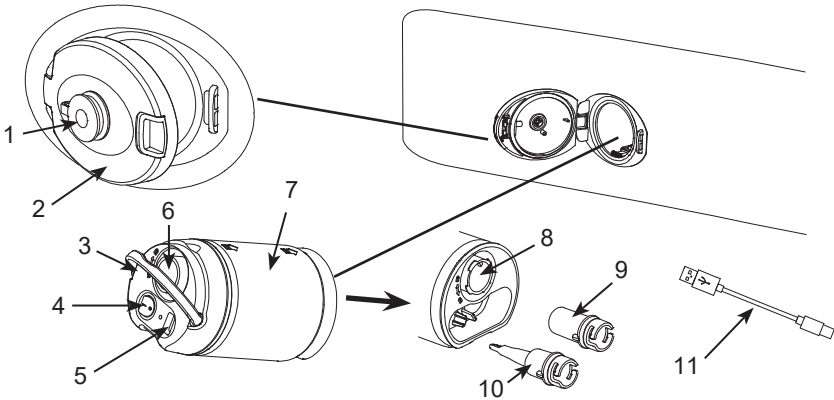
ΚΑΤΑΛΟΓΟΣ ΑΝΑΦΟΡΑ**Περιγραφή εξαρτημάτων:**

- | | |
|---|----------------------------------|
| 1. Υποδοχή και καπάκι χειροκίνητου φουσκώματος (SP#: 13552) | 2. Κάλυμμα θαλάμου αντλίας |
| 3. Χειρολαβή αντλίας | 4. Διακόπτης ON/OFF |
| 5. Υποδοχή usb (τυπος C) | 6. Συνδεσμος ξεφουσκωματος |
| 7. Ηλεκτρική τρόμπτα (SP#: 13551) | 8. Συνδεσμος φουσκωματος |
| 9. Μεγάλο ακροφύσιο (SP#: 13553) | 10. Μικρό ακροφύσιο (SP#: 13553) |
| 11. Καλωδίο USB | |

ΣΗΜΕΙΩΣΗ: Τα σχέδια είναι μόνο για σκοπούς απεικόνισης. Ενδέχεται να μην απεικονίζουν το ακριβές προϊόν. Δεν είναι σε φυσική κλίμακα.

ΚΡΑΤΗΣΤΕ ΑΥΤΕΣ ΤΙΣ ΟΔΗΓΙΕΣ

ΟΔΗΓΙΕΣ ΦΟΡΤΙΣΗΣ

1. Τραβήξτε τη χειρολαβή αντλίας για να αφαιρέσετε την αντλία. Συνδέστε το μικρό άκρο του καλωδίου USB μέσα στην μικρή υποδοχή USB (Τύπου C). Βλεπτετε σχημα (1).

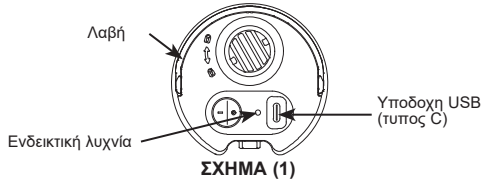

2. Συνδέστε το άλλο άκρο του καλωδίου USB σε έναν από τους ακόλουθους εξωτερικούς αντάπτορες ισχύος (δεν περιλαμβάνεται):
 - Ένας αντάπτορας τοίχου USB με ισχύ 5V / 1A ή μεγαλύτερη. Βλεπτετε σχημα (2).
 - Ένας φορητός φορτιστής USB με ισχύ 5V / 1A ή μεγαλύτερη. Βλεπτετε σχημα (3).
 - Ένας φορτιστής αυτοκινήτου 12V με ισχύ 5V / 1A ή μεγαλύτερη. Βλεπτετε σχημα (4).
 - Μια θύρα USB με ισχύ 5V / 1A ή μεγαλύτερη. Βλεπτετε σχημα (5).

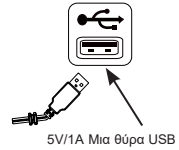
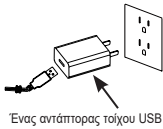

3. Γυρίστε το διακόπτη στη θέση «Ο» για να φορτίσετε/επαναφορτίσετε την μπαταρία. Η ενδεικτική λυχνία γίνεται κόκκινη κατά τη λειτουργία φόρτισης και πράσινη σε πλήρη φόρτιση. Όταν η τρόμπα φορτιστεί πλήρως, αφαιρέστε το καλώδιο USB.

ΦΟΥΣΚΩΜΑ

1. Εισαγάγετε την φορτισμένη αντλία αέρα με το βέλος να δείχνει προς του φουσκωτό στρώμα μέσα στο θάλαμο αντλίας. Ο «διακόπτης ON/OFF» δείχνει προς τα έξω. Βλεπτετε σχημα (6).

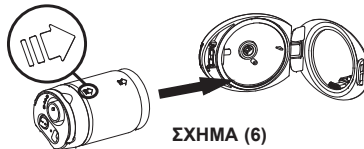

2. Ενεργοποιήστε το διακόπτη (4). Το φουσκωτό στρώμα φουσκώνει.
3. Όταν το φουσκωτό στρώμα φουσκώσει όπως επιθυμείται, γυρίστε το διακόπτη στο off.
4. Εάν το φουσκωτό στρώμα είναι πολύ σφιχτό, απελευθερώστε αέρα πιέζοντας απαλά στο «**κουμπί απελευθέρωσης αέρα**» κάτω από την αντλία. Μην πιέζετε υπερβολικά το κουμπί απελευθέρωσης αέρα. Βλεπτετε σχημα (7).

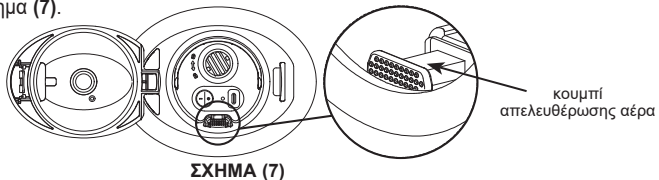

ΚΡΑΤΗΣΤΕ ΑΥΤΕΣ ΤΙΣ ΟΔΗΓΙΕΣ

5. Εξασφαλίζετε ότι το κάλυμμα θαλάμου αντλίας (2) και το πώμα υποδοχής φουσκώματος (1) έχουν κλείσει με ασφάλεια.

ΣΗΜΕΙΩΣΗ: Αφότου φουσκώσει το φουσκωτό στρώμα, η αντλία αέρα μπορεί να απομακρυνθεί για το φούσκωμα άλλων προϊόντων. Βλέπετε το απόσπασμα «ΧΡΗΣΗ ΤΗΣ ΑΝΤΛΙΑΣ ΓΙΑ ΤΟ ΦΟΥΣΚΩΜΑ Ή ΞΕΦΟΥΣΚΩΜΑ ΑΛΛΩΝ ΠΡΟΪΟΝΤΩΝ».

ΞΕΦΟΥΣΚΩΜΑ

1. Αφαιρέστε την αντλία από το φουσκωτό στρώμα και αναποδογυρίστε την με τον «διακόπτη ON/OFF» να βλέπει προς το φουσκωτό στρώμα (το βέλος βλέπει προς εσάς), επανεισάγετε την αντλία μέσα στο θάλαμο αντλίας. Εξασφαλίζετε ότι η αντλία έχει εισαχθεί πλήρως. Βλεπτετε σχημα (8-9).

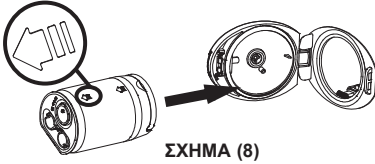

ΣΧΗΜΑ (8)

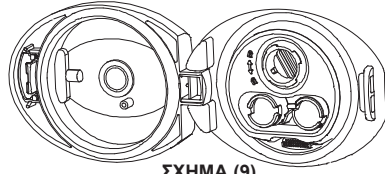

ΣΧΗΜΑ (9)

2. Μόλις το φουσκωτό στρώμα ξεφουσκώσει εντελώς, αφαιρέστε την αντλία από το φουσκωτό στρώμα, απενεργοποιήστε την αντλία και επανεισάγετε την μέσα στο φουσκωτό στρώμα με τον διακόπτη να βλέπει προς εσάς και το βέλος να βλέπει προς το φουσκωτό στρώμα.
3. Εξασφαλίζετε ότι το κάλυμμα θαλάμου αντλίας (2) και το πώμα υποδοχής φουσκώματος (1) έχουν κλείσει με ασφάλεια. **ΣΗΜΕΙΩΣΗ:** Εάν η αντλία παραμείνει σε λειτουργία ανεπιτήρητη, θα απενεργοποιηθεί αυτόματα μετά από 8 λεπτά για την προστασία της μπαταρίας.

ΧΡΗΣΗ ΑΛΛΗΣ ΑΝΤΛΙΑΣ ΓΙΑ ΤΟ ΦΟΥΣΚΩΜΑ Ή ΤΟ ΞΕΦΟΥΣΚΩΜΑ ΤΟΥ ΦΟΥΣΚΩΤΟΥ ΣΤΡΩΜΑΤΟΣ:

Εάν η μπαταρία αδείασει είναι δυνατή χρήση μιας συνήθους ποδοκίνητης αντλίας, μιας χειροκίνητης ή μιας ηλεκτροκίνητης αντλίας αέρα συνδεδεοντάς την στην χειροκίνητη υποδοχή φουσκώματος (3). Ακολουθήστε αυτά τα βήματα:

1. Απομακρύνετε την αντλία από το φουσκωτό στρώμα και τραβήξτε την στο πλάι σε ένα ασφαλές σημείο.
2. **Για φούσκωμα:** Εξασφαλίζετε ότι το «κουμπί απελευθέρωσης αέρα» βρίσκεται στην θέση έκτασης (κλειστή). Εάν δεν βρίσκεται εκεί, πιέστε την μικρή γλωτίδα για να εκτείνετε το κουμπί απελευθέρωσης αέρα. Κλείστε το κάλυμμα θαλάμου (2), ανοίξτε το πώμα υποδοχής χειροκίνητου φουσκώματος (1) και εισάγετε το ακροφύσιο της αντλίας μέσα στην υποδοχή. Φουσκώστε το φουσκωτό στρώμα όσο επιθυμείται. Βλεπτετε σχημα (10-12).

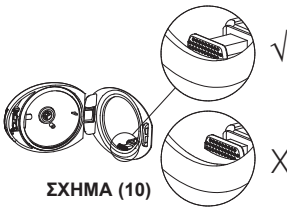

ΣΧΗΜΑ (10)

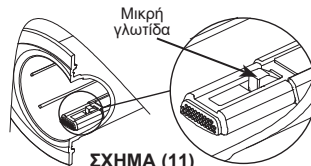

ΣΧΗΜΑ (11)

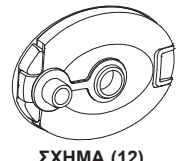

ΣΧΗΜΑ (12)

3. **Για ξεφούσκωμα:** Εξασφαλίζετε ότι το «κουμπί απελευθέρωσης αέρα» βρίσκεται στην θέση ανάσυρσης (ανοιχτή). Εάν δεν βρίσκεται εκεί, πιέστε το κουμπί απελευθέρωσης αέρα προς τα μέσα. Κλείστε το κάλυμμα θαλάμου (2), ανοίξτε το πώμα υποδοχής χειροκίνητου φουσκώματος (1) και εισάγετε το ακροφύσιο της αντλίας μέσα στην υποδοχή για να ξεφουσκώσετε το φουσκωτό στρώμα. Βλεπτετε σχημα (13).

ΚΡΑΤΗΣΤΕ ΑΥΤΕΣ ΤΙΣ ΟΔΗΓΙΕΣ

4. Αφότου ολοκληρωθεί το φούσκωμα ή το ξεφούσκωμα, κλείστε το πώμα υποδοχής χειροκίνητου φουσκώματος (1) με ασφάλεια. Βλεπετε σχημα (14).

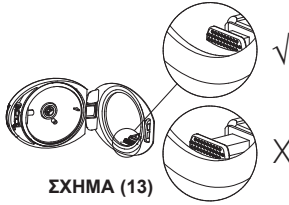

ΣΧΗΜΑ (13)

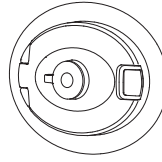

ΣΧΗΜΑ (14)

ΧΡΗΣΗ ΤΗΣ ΑΝΤΛΙΑΣ ΓΙΑ ΤΟ ΦΟΥΣΚΩΜΑ Ή ΞΕΦΟΥΣΚΩΜΑ ΑΛΛΩΝ ΠΡΟΪΟΝΤΩΝ

1. Βγάλτε έξω την αντλία και προσαρτήστε ένα ακροφύσιο κατάλληλης διάστασης για την υποδοχή φουσκώματος ή ξεφουσκώματος στην αντλία. Βλεπετε σχημα (15).

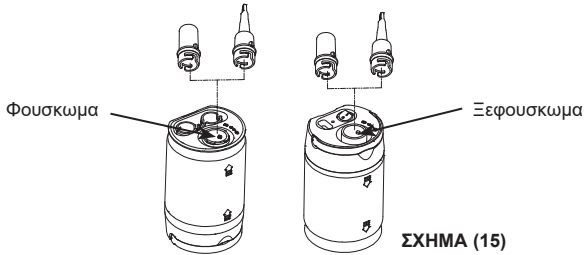

ΣΧΗΜΑ (15)

2. Εισάγετε το ακροφύσιο στην βαλβίδα αέρα και ενεργοποιήστε την αντλία.
3. Αφότου ολοκληρωθεί το φούσκωμα ή το ξεφούσκωμα, απενεργοποιήστε την αντλία, αφαιρέστε το ακροφύσιο και επανατοποθετήστε την αντλία μέσα στο θάλαμο αντλίας.

ΑΠΟΘΗΚΕΥΣΗ

1. Πάντα σύρετε τον διακόπτη στη θέση «Ο» όταν η αντλία δεν χρησιμοποιείται ή κατά τη διάρκεια μακροχρόνιας αποθήκευσης, ώστε να εμποδίζεται ζημιά στην μπαταρία.
2. Για την προστασία και την παράταση της διάρκειας ζωής της μπαταρίας εξασφαλίζετε ότι η μπαταρία έχει φορτιστεί πριν από μακροχρόνια αποθήκευση και στη συνέχεια φορτίζετε την μπαταρία κάθε 3 μήνες.
3. Ξεφουσκώστε το φουσκωτό στρώμα ακολουθώντας τις οδηγίες στην ενότητα «ΞΕΦΟΥΣΚΩΜΑ». Βεβαιωθείτε ότι το φουσκωτό στρώμα είναι καθαρό και στεγνό.
4. Απλώστε το κρεβάτι οριζόντια με την μεριά αναπαυσης να κοιτάζει προς τα πάνω και ακολουθήστε τα βήματα διπλώματος στις φτιγυρες (16 - 20). Το διπλώνετε πολύ προσεκτικά και χαλαρά, χωρίς να προκυπτουν ζαρες. Αποφύγετε να το δένετε σφιχτά, έτσι ώστε να το προστατεύετε απο τυχον φθορες.



ΣΧΗΜΑ (16)



ΣΧΗΜΑ (17)



ΣΧΗΜΑ (18)

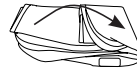

ΣΧΗΜΑ (19)



ΣΧΗΜΑ (20)

5. Τοποθετήστε το φουσκωτό κρεβάτι στην τσάντα αποθήκευσης (εφόσον περιλαμβάνεται) ή στη γνήσια συσκευασία και αποθηκεύστε το σε στεγνό μέρος.

ΚΡΑΤΗΣΤΕ ΑΥΤΕΣ ΤΙΣ ΟΔΗΓΙΕΣ

ΟΔΗΓΟΣ ΑΝΤΙΜΕΤΩΠΙΣΗΣ ΠΡΟΒΛΗΜΑΤΩΝ

ΠΡΟΒΛΗΜΑ	ΠΡΙΧΙΝΑ	ΡΕΣΗΝΙΕ
Η τρόμπτα δεν λειτουργεί	<ul style="list-style-type: none"> • Η τρόμπτα λειτουργεί συνεχώς για 8 λεπτά, έχει ενεργοποιηθεί το σύστημα προστασίας μοτέρ. • Η ισχύς της μπαταρίας είναι πολύ χαμηλή. • Έχουν εισχωρήσει ακαθαρσίες, χνούδια, τρίχες ή αντικείμενα μέσα στην ηλεκτρική τρόμπτα. 	<ul style="list-style-type: none"> • Θέστε το διακόπτη στο Off. Αφήστε την τρόμπτα χωρίς λειτουργία για 10 λεπτό πριν την επανεκκινήσετε. • Επαναφορτίστε την μπαταρία. • Απομακρύνετε ρύπους, χνούδια, τρίχες κ.λπ. από το εσωτερικό της αντλίας αέρα ή αντικαταστήστε με μια καινούργια αντλία αέρα.
Το αντικείμενο δεν έχει φουσκώσει πλήρως μετά από 7-8 λεπτά φουσκώματος	<ul style="list-style-type: none"> • Το είδος είναι πολύ μεγάλο, υπερβαίνει τον όγκο φουσκώματος της αντλίας. • Η μπαταρία δεν είναι πλήρως φορτισμένη. • Η αντλία δεν έχει εισαχθεί πλήρως μέσα στο θάλαμο αντλίας. 	<ul style="list-style-type: none"> • Εξασφαλίστε ότι ο όγκος αέρα του είδους δεν υπερβαίνει τα 2 m³ / 71 ft³. • Φορτίστε την μπαταρία επί 3 ώρες. • Ωθήστε την αντλία προς τα μέσα.
Υπάρχει διαφυγή αέρα γύρω από το κάλυμμα της ηλεκτρικής τρόμπτας.	<ul style="list-style-type: none"> • Το κάλυμμα θαλάμου αντλίας δεν έχει κλείσει με ασφάλεια και δεν έχει ασφαλίσει. • Υπάρχουν ακαθαρσίες, σκόνη κ.λπ. στην τσιμούχα O-ring στο κάλυμμα της ηλεκτρικής τρόμπτας. 	<ul style="list-style-type: none"> • Κλείστε και ασφαλίστε το κάλυμμα θαλάμου αντλίας. • Βεβαιωθείτε ότι δεν υπάρχουν ακαθαρσίες, σκόνη, χνούδια ή τρίχες στην τσιμούχα O-ring στο κάλυμμα της ηλεκτρικής τρόμπτας.
Υπάρχει διαφυγή αέρα γύρω από την τάπα στη θύρα χειροκίνητου φουσκώματος.	<ul style="list-style-type: none"> • Δεν έχει κλείσει καλά η τάπα στη θύρα χειροκίνητου φουσκώματος. 	<ul style="list-style-type: none"> • Πιέστε καλά την τάπα στη θύρα χειροκίνητου φουσκώματος.

©2025 Intex Marketing Ltd. - Intex Development Co. Ltd. - Intex Recreation Corp. All rights reserved/Tous droits réservés/Todos los derechos reservados/Alle Rechte vorbehalten. Printed in China/Imprimé en Chine/Impreso en China/Gedruckt in China.

®™ Trademarks used in some countries of the world under license from®™ Marques utilisées dans certains pays sous licence de/Marcas registradas utilizadas en algunos países del mundo bajo licencia de/Warenzeichen verwendet in einigen Ländern der Welt in Lizenz von/Intex Marketing Ltd. to/à/an Intex Development Co. Ltd., Hong Kong & Intex Recreation Corp., P.O. Box 1440, Long Beach, CA 90801 • Distributed in the European Union by/ Distribué dans l'Union Européenne par/Distribuido en la unión Europea por/Vertrieb in der Europäischen Union durch/Intex Trading B.V., Ettenseweg 46, 4706 PB Roosendaal - The Netherlands • Distributed in the UK by Unites Service (UK) Limited, 124 City Road, London, England, EC1V 2NX, UK. www.intexcorp.com

INTEX®

ΚΡΑΤΗΣΤΕ ΑΥΤΕΣ ΤΙΣ ΟΔΗΓΙΕΣ